

## &lt;マツダ&gt;

※注意 年式・形式に関係なく、純正部品にばらつきがある為、適合品番が異なる又は装着ができない車両があります。

取り付け作業を行う前に、必ず純正ステアリング裏面の形状と取り付けるボスの形状が同じかを確認してください。また、エアバッグの警告灯については一部の車両で、個体差により消灯できない事があります。ご了承下さい。

適合データは、2016年 4月現在のものです。2016年 4月以降に登録された車両についてはお問合せください。

## ■ エアバッグ固定用トルクスボルトについて

本製品にはエアバッグを取り外す為のレンチが付属されていません。エアバック本体を固定しているボルトの形状をご確認の上、レンチを別途ご用意ください。(六角ネジの車両もあります。現車をご確認ください)

ボルト固定ではなく、バネ固定の車両は専用工具が必要になる場合もございます。

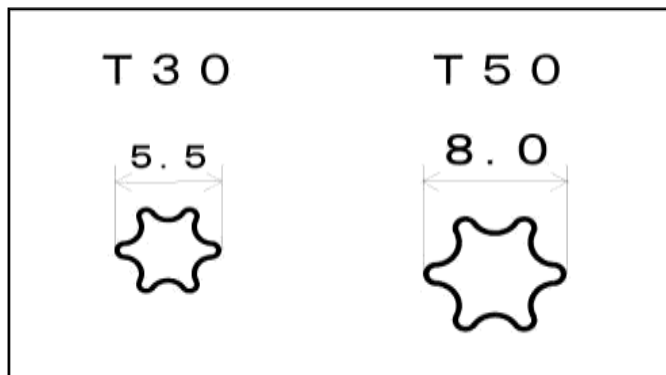

## ■ 適合についての注意

メーカー・車種に関係なく、純正部品にばらつきがある為、適合品番が異なる又は装着ができない車両があります。取り付け作業を行う前に、必ず純正ステアリング裏面の形状と取り付けるボスの形状をよく確認してください。

また、エアバッグの警告灯について、一部の車両で、個体差により消灯出来ない、消灯出来ても、しばらくして点灯、点滅してしまう場合があります。ご了承ください。

## ■ エアバッグステアリング交換についての注意

ステアリング交換を行う際には、エアバッグを取り外す必要があります。エアバッグを取り外す事で、安全性が低下する可能性があります。

交換作業には、正しい手順・方法で行わないと爆発する危険性があります。販売店又は専門業者に取り付けを依頼されることを強くお勧めいたします。

エアバッグの警告灯が消灯している時に限り、助手席のエアバッグは理論上作動するはずですが、作動を保証するものではありません。また一部の車両でエアバッグの警告灯を消灯できない、又はしばらく時間が経過してから点灯してしまう場合があります。

エアバッグ警告灯の消灯につきましては、保証しておりませんので、ご了承ください。

## ■ ボスカバーのカットについての注意

車両個体差により、ボスカバーがコラムカバーに当たる車両があります。その場合、ボスカバーをカッター等で切ってお使いください。その際、怪我には十分に気をつけてください。



## WORKSBELL(ワークスベル)ステアリングボス適合表

2018年2月

## &lt;マツダ&gt;

| 車種           | 型式          | 年式         | 装備            | 品番            | 注    |      |
|--------------|-------------|------------|---------------|---------------|------|------|
| アクセラ<br>スポーツ | BK系         | 15/10~21/5 | SRS           | 922           |      |      |
|              | BL系         | 21/6~25/10 | SRS           | 923           | 注3   |      |
|              | BM/BY系      | 25/11~     | SRS           | 923           | 注※・3 |      |
| アテンザ<br>スポーツ | GG/GY系      | 14/5~19/12 | SRS           | 912           |      |      |
|              | GH系         | 20/1~24/10 | SRS           | 923           | 注3   |      |
|              | GJ系         | 24/11~     | SRS           | 923           | 注※・3 |      |
| RX-7         | SA22C       | S53~S58    |               | 廃番            |      |      |
|              |             | S58~S60    |               | 902           |      |      |
|              | FC3S        | S60~3/11   |               | 903           |      |      |
|              |             | FD3S       | 3/12~10/12    | ホーン配線 ギボシタイプ  | 902  | 注4   |
|              |             |            |               | ホーン配線 カブラータイプ | 908  | 注4・6 |
|              |             | SRS        | 909           | 注3            |      |      |
|              |             | 11/1~14/8  | SRS           | 909           | 注3・5 |      |
| RX-8         | SE3P        | 15/4~25/4  | SRS           | 912           |      |      |
| AZ-1         | PG6SA       | 4~7/12     |               | 408           | 注8   |      |
| AZ-3         | EC5         | 3/6~8/12   |               | 902           |      |      |
| AZオフロード      | JM23W       | 10/10~26/3 |               | 413           | 注    |      |
|              |             |            | SRS           | 411           | 注・1  |      |
| AZワゴン        | CT/CZ       | 6/10~9/3   |               | 409           |      |      |
|              |             | 9/4~10/6   |               | 410           |      |      |
|              |             |            | SRS(機械式)      | 410           | 注1   |      |
|              |             | SRS(電気式)   | 411           | 注1            |      |      |
|              | MD10/20系    | 10/10~15/2 | SRS(機械式)      | 413           | 注1   |      |
|              |             |            | SRS(電気式)      | 411           | 注1   |      |
| MJ21/22      | 15/3~20/8   | SRS        | 414           |               |      |      |
| MJ23S        | 20/9~24/10  | SRS        | 414           | 注3            |      |      |
| MS-6         | GE系         | 3/10~8/6   |               | 902           |      |      |
| MS-8         | MB5A        | 4/2~8/12   |               | 908           |      |      |
|              |             |            | ACC/SRS       | 909           | 注3   |      |
| MS-9         | HD系         | 3/10~      | ホーン配線 ギボシタイプ  | 902           | 注4   |      |
|              |             |            | ホーン配線 カブラータイプ | 908           | 注4   |      |
|              |             |            | ACC           | 905           |      |      |
|              | HE系         | 7/11~      | ACC/SRS       | 909           | 注3   |      |
| MX-6         | GE系         | 3/10~8/6   |               | 902           |      |      |
| MPV          | LV系         | 1/1~7/10   |               | 902           |      |      |
|              |             | 7/11~11/5  | SRS           | 909           |      |      |
|              | LW系         | 11/6~14/8  | SRS           | 910           |      |      |
|              |             | 14/9~18/2  | SRS           | 912           |      |      |
|              | LY系         | 18/2~28/3  | SRS           | 912           | 注・9  |      |
| カペラ<br>テルスター | GC/GD       | S54~6/9    |               | 902           |      |      |
|              | GC系         | 6/10~9/8   |               | 902           |      |      |
|              |             |            | SRS           | 909           |      |      |
| GE/GF        | 9/9~14/8    | SRS        | 910           |               |      |      |
| キャロル         | AA6P        | 1/2~4/7    |               | 408           | 注8   |      |
|              |             | 4/8~7/8    |               | 409           | 注8   |      |
|              | AC6P        | 7/9~       | SRS(機械式)      | 410           | 注1   |      |
|              |             |            | SRS(電気式)      | 411           | 注1   |      |
|              | HB10/20系    | 10/10~16/8 |               | 413           |      |      |
|              |             |            | SRS           | 411           |      |      |
| HB24S        | 16/9~21/11  | SRS        | 414           |               |      |      |
| HB25S        | 21/12~26/12 | SRS        | 414           | 注             |      |      |
| クレフ          | GE5P        | 4/5~7/12   |               | 902           |      |      |
| クロノス         | GE8P        | 3/10~7     |               | 902           |      |      |
| CX-5         | KE系         | 24/2~      | SRS           | 923           | 注※・3 |      |
| CX-7         | ER-3P       | 18/6~23/12 |               | 未確認           |      |      |
| スクラム         | DG/DH系      | S63~3/9    |               | 403           | 注11  |      |
|              |             | 3/10~9/3   |               | 409           | 注8   |      |
|              | DL/DM系      | 9/4~10/12  |               | 410           | 注8   |      |
|              |             |            |               | 413           |      |      |
|              | DG/DH系      | 11/1~17/8  | SRS(機械式)      | 413           | 注1   |      |
|              |             |            | SRS(電気式)      | 411           | 注1   |      |
| DG64V        | 17/9~27/2   | SRS        | 414           |               |      |      |
| DG17V        | 27/3~       | SRS        | 414           | 注※            |      |      |
| スクラムトラック     | DG/DH系      | 11/1~25/8  | SRS(機械式)      | 413           | 注1   |      |
|              |             |            | SRS(電気式)      | 411           | 注1   |      |
|              | DG16T       | 25/9~      | SRS           | 未確認           |      |      |
| スピアーノ        | HF21S       | 14/2~20/10 | SRS           | 414           |      |      |

## WORKSBELL(ワークスベル)ステアリングボス適合表

2018年2月

## &lt;マツダ&gt;

| 車種                             | 型式         | 年式         | 装備   | 品番   | 注    |
|--------------------------------|------------|------------|--|------|------|
| センティア                          | HD系        | 3/6~7/9    | ホーン配線 ギボシタイプ                               | 902  | 注4   |
|                                |            |            | ホーン配線 カプラータイプ                              | 未確認  |      |
|                                | HE系        | 7/10~12/11 | ACC/SRS                                    | 909  | 注3   |
| デミオ<br>フェスティバ<br>ミニワゴン         | DA系        | 5/6/2~5/1  |  | 902  |      |
|                                | D25        | 5/1~8/7    |  | 902  |      |
|                                | DW系        | 8/8~14/7   | SRS  | 909  | 注5   |
|                                | DY系        | 14/8~19/6  | SRS  | 922  |      |
|                                | DE系        | 19/7~26/8  | SRS  | 923  | 注3   |
|                                | DJ系        | 26/9~      | SRS  | 923  | 注※・3 |
| トリビュート                         | EP系        | 12/11~18/3 | 3本軸 <sup>※</sup> ・カステリア <sup>※</sup> / SRS | 912  | 注10  |
| ピアンテ                           | CC系        | 20/7~      | SRS  | 923  | 注※・3 |
| ファミリア<br>レーザー<br>アスティナ<br>ネオ   | BD/BF系     | 5/5~1/3    |  | 902  |      |
|                                | BG系        | 1/4~6/5    |  | 902  |      |
|                                | BHA        | 8/8~10/6   |  | 902  |      |
|                                |            |            | SRS  | 909  |      |
| GF/BJ系                         | 10/6~15/10 | SRS        | 910  |      |      |
| ファミリアバン                        | Y12        | 19/1~      |  | 未確認  |      |
| プレマシー                          | CP系        | 11/4~17/1  | SRS  | 910  |      |
|                                | CR系        | 17/2~22/6  | SRS  | 922  | 注3   |
|                                | CW系        | 22/7~      | SRS  | 923  | 注※・3 |
| プロシード                          | UV/F66     | 2/1~10/12  |  | 902  |      |
| プロシードマービー                      | UV/UF系     | 3/1~11/1   |  | 902  |      |
| プロシードレバンテ                      | TA/TD系     | 7/2~11/10  |  | 410  |      |
|                                |            |            | SRS(機械式)                                   | 410  | 注1   |
|                                |            |            | SRS(電気式)                                   | 411  | 注1   |
| ベリーサ                           | DC5        | 16/6~27/10 | SRS  | 922  | 注・3  |
| ペルソナ                           | MAEP       | 5/6~4/2    |  | 902  |      |
| ボンゴ<br>フレンジィ<br>フリーダ<br>スペクトロン | SR/SD系     | 5/5~7/6    |  | 902  |      |
|                                | SS/SG系     | 7/7~18/4   |  | 902  |      |
|                                |            |            | SRS  | 909  |      |
|                                | SK系        | 11/6~      |  | 未確認  |      |
| SRS                            |            |            | 910  | 注※   |      |
| ミレーニア                          | TA系        | 9/7~15/10  | SRS  | 909  |      |
| ユーノス800                        | TA系        | 5/10~8/6   |  | 902  |      |
|                                |            | 8/6~9/7    | ACC  | 905  |      |
|                                |            |            | ACC/SRS                                    | 909  | 注3   |
| ユーノス100                        | BG系        | 1/10~5/6   |  | 902  |      |
| ユーノス300                        | MA系        | 1/10~3/12  |  | 902  |      |
| ユーノス500                        | CA系        | 4/2~8/6    |  | 902  |      |
| ユーノスコスモ                        | HB/NC系     | 5/5~3/6    |  | 902  |      |
|                                | JC系        | 2/3~8/6    | ホーン配線 ギボシタイプ                               | 902  | 注4   |
|                                |            |            | ホーン配線 カプラータイプ                              | 907  | 注4   |
|                                |            |            | ACC  | 907  |      |
|                                |            |            | ACC/SRS                                    | 909  | 注3   |
| ユーノスプレッツ                       | EC8S       | 3/5~8/4    |  | 902  |      |
| ラピュタ                           | HP10/20系   | 11/3~18/4  |  | 413  |      |
|                                |            |            | SRS  | 411  |      |
| ランティス                          | CBA        | 5/9~9/5    |  | 902  |      |
|                                |            |            | SRS  | 909  |      |
| ルーチェ                           | HB/HC系     | 5/5~3/6    |  | 902  |      |
| レビュー                           | DE系        | 1/5~3/8    |  | 902  |      |
| ロードスター                         | NA6C       | 1/5~5/9    |  | 902  |      |
|                                | NA8C       | 5/10~9/12  |  | 902  |      |
|                                |            |            | SRS  | 909  |      |
|                                | NB6/8      | 10/1~17/8  | SRS  | 910  |      |
|                                | NC系        | 17/8~27/4  | SRS  | 912  |      |
| ND系                            | 27/5~      | SRS        | 913  | 注※・3 |      |

## &lt;マツダ&gt;

## ※注意

メーカー・車種・年式・形式に関係なく、純正部品にばらつきがある為、適合品番が異なる又は装着できない車両があります。

取り付け作業を行う前に必ず純正ステアリング裏面の形状と取り付けるボスの形状を良く確認してください。適合が異なる物を無理に取り付けますと、車両の破損や重大な事故等に繋がる恐れがあります。

なお重要保安部品につき、個人でお取付される場合は上記注意事項及び取り付け作業の安全性に関しては作業された方自身の自己責任の元に行ってください。

また、エアバッグの警告等については一部の車両で、個体差により消灯できない事があります。ご了承下さい。

弊社では販売店・整備工場・専門ショップでのお取り付けを強くお勧めします。

適合データは、2018年2月現在のものです。

スズキ OEM 車は全般的に使用部品が安定しておりません。適合表上の品番では取り付かない場合があります。ご了承下さい。

注※ 現行車種につき、形状が変更されている可能性があります。形状が違う場合はカスタムセンターにお問合せください。

注1 メーター内にエアバッグ警告灯が無いものは機械式です。有るものは電気式です。(イグニッション ON で点灯)

注3 純正ステアリング上のスイッチでしか操作できない装備及び機能は使用できなくなります。

例) モーター、オーディオ類、オートクルーズ、ブレーキアシスト、パドルシフト等の操作、設定ができなくなる。

注4 ホーンの配線形状により品番が異なります。(図 9-1)

注5 一部、品番 910 に変更されています。ウイカーリターンプラグの位置を確認してください。(図 9-2)

注6 ステアリングのデザインによってバネ類に干渉する場合があります。その際は別売の「ボススペーサー」が必要です。

(10,15,20,25,30mm の中からお選びください)

注8 年式、型式を問わず、ハンドル側にウイカーリターンプラグがある車両と、車体側にウイカーリターンプラグがある車両があります。

車両の形状を確認してください。※品番 409・410 にリターンプラグは付属されていません。(図 4-2)

注9 ホンカプラーの形状が、長方形 10 極の場合は、取り付けができません。

注10 車両の純正ステアリング形状が 4 本スポークの場合は、装着できません。

注11 リターンプラグを 2 種類付属しています。純正ステアリング裏面のリターンプラグの長さを確認してから、リターンプラグを打ち込んで下さい。

(図 4-1)

## ★装備説明

ACC : オートクルーズコントロール(自動定速走行装置)の事で、アクセルペダルを踏まなくても任意の速度で車速を一定に保つ事が出来る装置。

SRS : エアバッグ

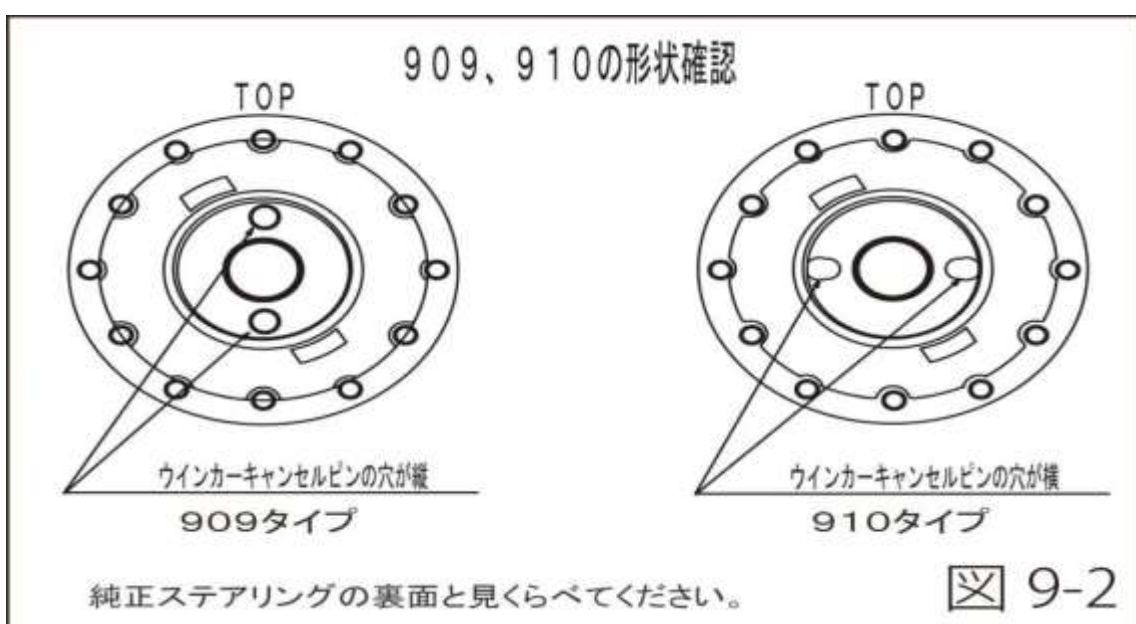
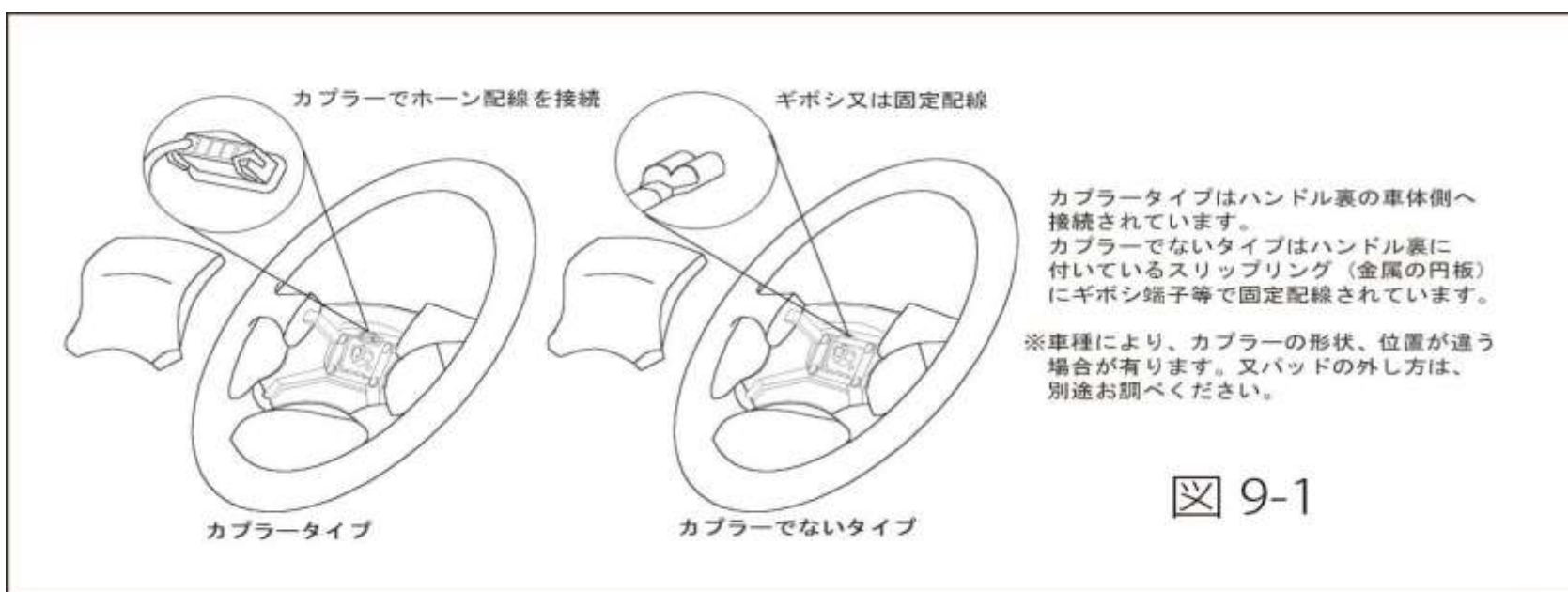

WORKSBELL(ワークスベル)ステアリングボス適合表  
 <マツダ>

2018年2月

