

<日産>

※注意 年式・形式に関係なく、純正部品にばらつきがある為、適合品番が異なる又は装着ができない車両があります。

取り付け作業を行う前に、必ず純正ステアリング裏面の形状と取り付けるボスの形状が同じかを確認してください。また、エアバッグの警告灯については一部の車両で、個体差により消灯できない事があります。ご了承下さい。

適合データは、2016年 4月現在のものです。2016年 4月以降に登録された車両についてはお問合せください。

■ エアバッグ固定用トルクスボルトについて

本製品にはエアバッグを取り外す為のレンチが付属されていません。エアバッグ本体を固定しているボルトの形状をご確認の上、レンチを別途ご用意ください。(六角ネジの車両もあります。現車をご確認ください)

ボルト固定ではなく、バネ固定の車両は専用工具が必要になる場合もございます。

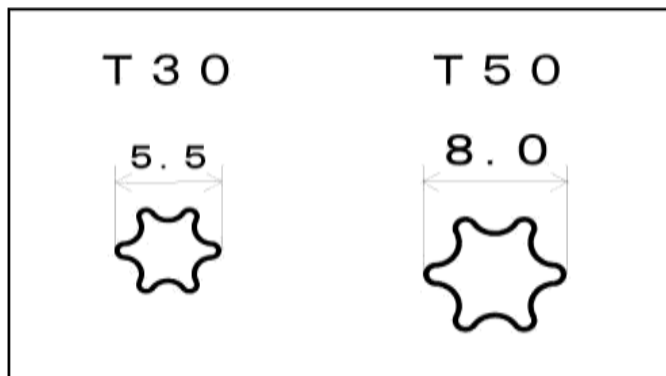

■ 適合についての注意

メーカー・車種に関係なく、純正部品にばらつきがある為、適合品番が異なる又は装着ができない車両があります。取り付け作業を行う前に、必ず純正ステアリング裏面の形状と取り付けるボスの形状をよく確認してください。

また、エアバッグの警告灯について、一部の車両で、個体差により消灯出来ない、消灯出来ても、しばらくして点灯、点滅してしまう場合があります。ご了承ください。

■ エアバッグステアリング交換についての注意

ステアリング交換を行う際には、エアバッグを取り外す必要があります。エアバッグを取り外す事で、安全性が低下する可能性があります。

交換作業には、正しい手順・方法で行わないと爆発する危険性があります。販売店又は専門業者に取り付けを依頼されることを強くお勧めいたします。

エアバッグの警告灯が消灯している時に限り、助手席のエアバッグは理論上作動するはずですが、作動を保証するものではありません。また一部の車両でエアバッグの警告灯を消灯できない、又はしばらく時間が経過してから点灯してしまう場合があります。

エアバッグ警告灯の消灯につきましては、保証しておりませんので、ご了承ください。

■ ボスカバーのカットについての注意

車両個体差により、ボスカバーがコラムカバーに当たる車両があります。その場合、ボスカバーをカッター等で切ってお使いください。その際、怪我には十分に気をつけてください。



WORKSBELL(ワークスベル)ステアリングボス適合表

2018年2月

<日産>

車種	型式	年式	装備	品番	注
アベニール サリュウ	W10	2/5~7		602	注8
		7/1~10/7	S R S	620	注8
	W11	10/8~17/10		629	注3
			S R S	629	注3・13
インフィニティ	G50	1/11~5/5	S R S	629	注10
		5/6~9/7		未確認	
ウイングロード	Y10	8/5~11/5	S R S	628	注3
	Y11	11/6~17/10	S R S	629	注19
	Y12	17/11~	S R S	631	注※
エクスパート	W11	11/6~18/12		620	
			S R S	629	注3・13
エクストレイル	T30	12/10~19/7	S R S	629	注3・10
	T31	19/8~25/11	S R S	631	
エスカルゴ	G20	1/1~2/1		602	
A Dワゴン A Dバン A Dエクスパート	B11	S56~2/9		602	
	Y10	2/10~5/8		602	
		5/9~11/5	S R S	620	注8
	Y11	11/6~20/12		629	注3
			S R S	未確認	
Y12	18/12~	S R S	629	注13	
エルブランド	E50	9/5~12/7	S R S	625	注3・13
		12/8~14/4	S R S	629	
	E51	14/5~22/7	S R S	631	
	E52	22/8~	S R S	633	注3
オースター スタンザ	A10/11	S52~S61/5		601	
	T12	S61/6~2/5		602	
オッティ	H91	17/6~18/9	S R S	817	
	H92	18/10~25/2	S R S	817	注24
キックス	H59	20/10~24/8	S R S	817	
キャラバン ホームー N V 3 5 0	E20~23	S48~S60		601	
	E24	S61~7		602	
			ラジオリモコン	612	
			A S C D	612	注25
	E25	7~13/6		620	注8
			S R S	629	注3・13
	E26	13/7~24/5		629	
		S R S	629		
E26	24/6~	S R S	633	注※・3	
キューブ	Z10	10/2~14/9	S R S	629	注3・13
	Z11	14/10~15/4	S R S	632	
		15/5~20/10	S R S	631	注12
	Z12	20/11~	S R S	632	注12
			S R S	633	注※
クリッパー	U70系	15/10~23/12	S R S	817	注24
クリッパー NT/NV100	U71/72	24/1~25/11	S R S	817	注24
N V 100 クリッパー	DR64V	25/12~27/2	S R S	414	
	DR17V	27/3~	S R S	414	注※
クルー	K30	5/7~7/1		602	注8
		7/2~14/6		620	注8
			S R S	不可	
サニー N Xクーペ ルキノ	B310	S52~S56		601	
	B11	S56~S59		602	
	B12	S59~1/12		602	
	B13	2/1~5/12		602	
			A S C D	612	注25
	B14	6/1~10/9		619	注1
			電子制御サス付	620	注8
B15	10/10~16/10	S R S	629	注3	
			S R S	629	注3・13
サニーカリフォルニア	Y10	2/10~5/8		602	
		5/9~8/4		620	注8
			S R S	628	注3
サニートラック	B122			600	
サファリ	160	S55~S62		601	
	Y60	S62~9/9		602	
			S R S	629	注3
Y61	9/10~19/7	S R S	629	注3・13	

WORKSBELL(ワークスベル)ステアリングボス適合表

2018年2月

<日産>

車種	型式	年式	装備	品番	注
シーマ	Y31	S63~3/9	センターパッド回転	615	注1・7・10
			センターパッド非回転	特注	注5・10
	Y32	3/9~8/6	ラジオリモコン	621	注10
			SRS	625	注3・10
Y33	8/7~12/12	SRS	625	注3・10・13	
	F50	13/1~22/7		未確認	
シルビア	S110	S54~S58		601	
	S12	S58~S63		602	
	S13	S63/5~5/9		602	
			スーパーハイキャス	616	
	S14	5/10~7/5		620	注8
		7/5~11/1	SRS	629	注3・13
S15	11/1~14/11	SRS	629		
ジューク	F15	22/6~	SRS	633	注※・3
スカイライン	C10	S45~S50		601	
	C110	S50~S54		廃番	
	C210	S54~S56		601	注6
	R30	S57~S59		601	注2
	R31	S60~S61		602	
			S61~1/7	602	
	R32	1/5~5/7		602	
			A S C D	612	注25
			スーパーハイキャス	616	
			A S C D / スーパーハイキャス	617	
	R33	5/8~6/12	オプションSRS	629	注11・13・14
				620	注8
			スーパーハイキャス	622	
	R34	7/1~10/5	A S C D	621	
SRS			629	注3・13	
R34	10/5~	SRS	629	注3	
V35	13/6~18/10	SRS	631	注3	
V36	18/11~26/4	SRS	633	注3	
V37	26/2~	SRS	未確認		
スカイライン GT-R	R32	1/8~		616	
			オプションSRS	629	注11・13・14
	R33	7/1~	SRS	629	注3
	R34	11/1~14/8	SRS	629	注3
R35	19/12~	SRS	633	注※・3・23	
スカイライン クロスオーバー	J50	21/7~28/6	SRS	633	注※・3
ステージア	C34	8/9~13/9	SRS	629	注3・13
	M35	13/10~19/6	SRS	631	
セドリック グロリア	Y30	S58~S62		601	注21
			センターパッド非回転	不可	
	Y31	S62~3/6		602	
			A S C D	不可	
	Y32	3/7~7/6	センターパッド非回転	特注	注5
				620	注8
			スーパーハイキャス	622	
エアコン/ラジオリモコン			621		
Y33	7/6~11/7	A S C D	621		
		オプションSRS	未確認		
Y34	11/7~16/10	SRS	629	注3・10・13	
セドリック グロリア ワゴン/バン	Y30	S58~S61/10		629	注10
			S61/11~6/2	未確認	
			6/3~9/7	620	
			9/8~11/8	SRS	629
セフィーロ	A31	S63~6/7		602	
			A S C D	612	注25
			デュエットSS	615	注1
	A32	6/8~10/11	A S C D / デュエットSS	615	注1
			SRS	629	注3・13
A33	10/12~12/12	SRS	629	注11・17	
	13/1~15/3	SRS	631		
セフィーロワゴン	A32	9/6~12/8	SRS	629	注3・13

WORKSBELL(ワークスベル)ステアリングボス適合表

2018年2月

<日産>

車種	型式	年式	装備	品番	注
セレナ	C23	6/5~7/7		620	注8
		7/8~11/6	スーパーハイキャス	622	
	C24	11/6~17/4	SRS	629	注3・13
	C25	17/5~22/10	SRS	629	注11
	C26	22/11~	SRS	631	
ダットサン トラック	C720	S54~S60/8		633	注※・3
	D21	S60/9~9/12		601	
	D22	9/1~		602	
			オプションSRS	629	注3・13
デイズ	B21W	25/6~	SRS	819	注※・3
デイズルークス	B21A	26/2~	SRS	819	注※・3
ティアナ	J31	15/2~20/5	SRS	631	
	J32	20/6~26/2		未確認	
ティーダ ラティオ	C11	16/9~24/10	SRS	631	
ティーン	HV10	10/12~15/5	SRS	629	
デュアリス	J10	19/5~26/3	SRS	631	
テラノ レグラス	D21	S61/11~7/9	テレスコピック	601	
				602	
	R50	7/9~14/8	SRS	612	注25
ノート	E11	17/1~24/8	SRS	629	注3・13
	E12	24/9~	SRS	633	注※
バネット	SS系	5/6~11/5		902	
	SK系	11/6~		未確認	
バネット NV200	M20	21/5~	SRS	631	
バネットセレナ	C23	3/5~5/5		602	注8
			スーパーハイキャス	616	
バネットラルゴ	C120~22	S53~5/5	テレスコピック	601	注2
				602	
パルサー エクサ ラングレー SR-V	N12/13	S57~2/8		602	
	N14	2/9~6/12		618	
	N15	7/1~9/8	SRS	629	注3・13
		9/9~	デュアルSRS	629	注3・13
ピノ	HC24	19/1~22/2	SRS	414	
フーガ	Y50	16/10~21/10	SRS	631	注3・11
	Y51	21/11~	SRS	633	注※・3
フーガハイブリッド	Y51	22/10~		未確認	
フェアレディ Z	S130	S53~S58		601	
	Z31	S58/9~S64		602	
			A S C D	不可	
	Z32	1/7~6/9		602	
			A S C D	612	注25
			スーパーハイキャス	616	
		6/10~14/6	A S C D / スーパーハイキャス	617	
	Z33	14/7~20/11	SRS	629	注3・13・16
Z34	20/12~	SRS	631		
			633	注※・3	
プリメーラ カミノ ワゴン	P10	2/6~6/11		602	
		6/12~7/8		620	注8
			SRS	629	注3・17
	P11	7/9~13/1	SRS	629	注3・13・17
P12	13/1~17/12	SRS	629	注17	
ブルーバード	P510~910	S43~S58		629	
	U11	S58~S63		601	
			デュエットSS	610	注1・3
				602	
	U12	S63~3/8		602	
			A S C D	612	注25
			A S C D / デュエットSS	615	注1・3
U13	3/9~6/12		618		
	7/1~7/12		620	注8	
		SRS	629	注3・13	
U14	8/1~12/7	SRS	629	注3・13	
ブルーバードシルフィ	G10	12/8~17/12	SRS	629	
	G11	17/12~24/12	SRS	631	
プレーリー ジョイ リパティ	M10	S63~7/8		602	
	M11	7/9~10/11	SRS	629	注3
	M12	10/11~16/12	SRS	629	注3・13

WORKSBELL(ワークスベル)ステアリングボス適合表

2018年2月

<日産>

車種	型式	年式	装備	品番	注	
プレサージュ バサラ	U30	10/6~15/6	S R S	629		
	U31	15/7~21/8	S R S	631		
プレジデント	250	S48/8~2/9		未確認		
	G50	2/10~14/12		未確認		
	F50	15/10~22/8		未確認		
プレセア	R10	2/6~6/12	A S C D	602		
			電子制御サス付	612	注 25	
	R11	7/1~12/8	S R S	619	注 1	
マーチ カブリオレ NISMO S Be-1 パオ フィガロ	K10	5/7~3/12		629	注 3・13	
	K11	4/1~7/11		602		
		7/12~14/2	S R S	618	注 18	
	K12	14/3~15/4	S R S	629	注 13	
		15/5~22/7	S R S	632		
			S R S	632	注 12	
	K13	22/7~	S R S	631	注 12	
マキシマ	U11	S59~S63/9		632	注 12・20	
	J30	S63/10~6/8		633	注※	
			A S C D	610	注 1・3	
			デュエット S S	602		
A S C D / デュエット S S	612	注 25				
ミストラル	R20	6/6~8/2		615	注 1・7	
		8/3~10/8	S R S	615	注 1・7	
ムラーノ	Z50	16/9~20/8	S R S	629	注 3・13	
	Z51	20/9~27/4		未確認		
モコ	MG21/22	14/4~18/1	S R S	414		
		18/2~23/1	S R S	414		
	MG33	23/2~28/5	S R S	414	注※	
ラシーン	B14	6/12~12/8	S R S	629	注 3・13	
ラフェスタ	B30	16/12~24/12	S R S	631		
ラルゴ	W30	5/5~7/8		620	注 4	
		7/9~11/6	S R S	622	注 3・13	
リーフ	ZE0	22/12~	S R S	629	注 3・13	
ルークス	ML21	21/12~25/3	S R S	633	注※・3	
ルネッサ	N30	9/10~13/9	S R S	414		
レパード J・フェリー	F30	S55~		不可		
	F31	S61/2~S63/7		629	注 3・13	
		S63/8~4/5		615	注 1・7・15	
	Y32	4/6~8/2		619	注 1・7・15	
	Y33	8/3~11/6	S R S	未確認		
ローレル	203~31	S55~S59		625	注 3・13	
	C32	S59~S63		601		
	C33	S63~4/12		ラジオリモコン	601	
			A S C D	602		
			デュエット S S	612	注 25	
			A S C D / デュエット S S	615	注 1・7	
	C34	5/1~6/8		スーパーハイキャス	615	注 1・7
			A S C D	620		
			S R S	622		
	C35	6/9~9/5	S R S	621		
S R S			629	注 3		
180SX	S13	1/4~5/9		629	注 3・10	
			スーパーハイキャス	602		
		5/10~7/4		616		
			スーパーハイキャス	620	注 8	
7/5~11/1	S R S	622				
			S R S	629	注 3・13	

※注意

メーカー・車種・年式・形式に関係なく、純正部品にばらつきがある為、適合品番が異なる又は装着できない車両があります。

取り付け作業を行う前に必ず純正ステアリング裏面の形状と取り付けボスの形状を良く確認してください。適合が異なる物を無理に取り付けますと、車両の破損や重大な事故等に繋がる恐れがあります。

なお重要保安部品につき、個人でお取付される場合は上記注意事項及び取り付け作業の安全性に関しては作業された方自身の自己責任の元に行ってください。

また、エアバッグの警告等については一部の車両で、個体差により消灯できない事があります。ご了承下さい。

弊社では販売店・整備工場・専門ショップでのお取り付けを強くお勧めします。

適合データは、2018年2月現在のものです。

スズキ OEM 車は全般的に使用部品が安定しておりません。適合表上の品番では取り付けられない場合があります。ご了承下さい。

<日産>

- 注※ 現行車種につき、形状が変更されている可能性があります。形状が違う場合はカスタマーセンターにお問合せください。
- 注1 純正ハブの裏側に付いている回転セッサーを取り外して、ボスに付け直す作業が必要です。(図 6-1)
- 注2 別売の 10mm 以上の「ボススパーサー」が必要です。
- 注3 純正ステアリング上のスイッチでしか操作できない装備及び機能は使用できなくなります。
例) モーター、オーディオ類、オートクルーズ、ブレーキアシスト、パドルシフト等の操作、設定ができなくなる。
- 注4 一部、車側のボルトがボス側のコンタクトプレート(真鍮板)を強く押しすぎる車両があります。
その場合は取り付けを中止してください。(図 1-1)
- 注5 純正ステアリングをセッサー・パッド付で弊社までお送り頂き、組替えて返送します。純正ステアリングをお送りいただく前に、必ずカスタマーセンターにお問合せください。
- 注6 ASCD 装着車には装着できません。(オートクルーズ)
- 注7 一部の車両で純正ステアリングに付属しているホコリカプラーを途中で切断してホコリカプラー用の端子を取り付ける加工が必要です。
この場合 ASCD 装着車は ASCD 機能が使用できなくなります。(オートクルーズ)
また、回転セッサーの付いていない車両は、品番 612 を使用してください。
- 注8 年式、型式を問わず適合品番が品番602の車両があります。純正ステアリングのウイカーキャッチ部の形状を確認してください。
ステアリング側リターン品番 602、車両側リターン品番 620 (図 6-3)注 10 VDC 装着車には装着できません。(トラクションコントロール)
- 注11 一部、ホコリカプラーの形状が違う車両があります。純正ホコリカプラーを加工して使用してください。
- 注12 ステアリングの固定方法が違います。セッサー部分を確認してください。
ナットで固定されている=品番 631、ボルトで固定されている=品番 632
- 注13 ステアリングから出ている配線の位置により品番が異なります。6 時方向=品番 629、3 時方向=品番 625
- 注14 一部、エアバッグカプラーの形状が違う車両には、別売の「Uターナーネス ねじ」が必要です。
(Uターナーネス=エアバッグダミーハーネス)
- 注15 セッサーの取り付けボルトの本数を確認してください。3 本=品番 619、4 本=品番 615
- 注16 一部、エアバッグ警告灯が、確実に消灯しない車両があります。お取付を中止するか、警告灯の電球を抜く等の必要があります。
- 注17 一部、ホコリカプラーの形状が異なる車両があります。
車体側カプラーの幅が 10mm→取り付け可、12.6mm→取り付け不可 (適合不可)
- 注18 他車種と共通適合の為、ご使用になるステアリングによっては、やや車体から遠くなる場合があります。ご了承ください。
- 注19 ホコリカプラーの色がグレーの場合、品番 631 を使用してください。
- 注20 1500 台限定のガリイは、ホコリカプラーの配線位置が異なります。純正ホコリカプラーを加工して使用してください。
- 注21 一部、ステアリングシャフト径が細い車両があります。その場合は品番 602 になります。
直径φ17.6=品番 601、直径φ15.3=品番 602 (図 6-5)
- 注23 二段式エアバッグのため、付属品の他に別売の「Uターナーネス ねじ」が1 本必要です。(Uターナーネス=エアバッグダミーハーネス)
- 注24 ボスカバーがステアリング(クワックスプリング)に干渉する車両があります。
ボスカバーを歪ませて装着するか、ボスカバーを切断して装着してください。
- 注25 オートクルーズ機能を使用したい場合は、オートクルーズスイッチセット 6001 を別途ご購入ください。

★装備説明

ASCD :オートスピードコントロールデバイス(自動定速走行装置)の事で、アクセルペダルを踏まなくても任意の速度で車速を一定に保つ事が出来る装置。

SRS :エアバッグ

デュアルSRS :運転席と助手席にエアバッグが装着されている車両。

デュエットSRS :多感応パワーステアリング及び可変減衰サスペンションの事で、判別方法はダッシュボード上にスーパーソニックサスペンションのスイッチが付いている車両。

スーパーHICAS :四輪操舵システムの一つ。

VDC :横滑り防止装置の一つ。(ビークルダイナミクスコントロール)

二段式エアバッグ :衝突速度によって、2段階にエアバックの展開速度を制御する装置。(エアバックモジュールに2つのカプラー又は1つのカプラーに配線が4本ささっている。)



図 1-1

<日産>

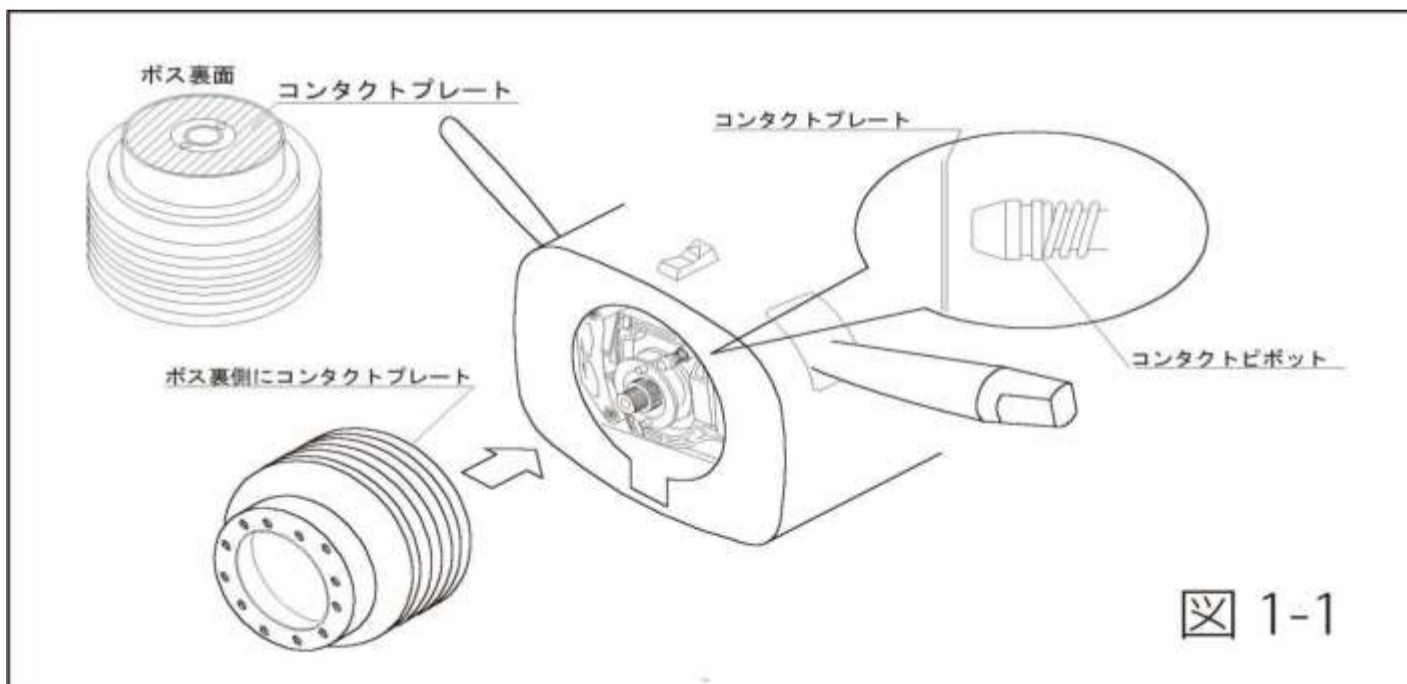